

# MINI-PELLE TAKEUCHI À PNEUS TB295W

## CARACTÉRISTIQUES TECHNIQUES

### POIDS :

Poids opérationnel de la machine : 10 410 kg

### MOTEUR :

Constructeur : DEUTZ TCD3.6 L4  
Cylindrée : 2 999 cm<sup>3</sup>  
Puissance nominale : 85,0/115,0 kW/CV  
Système automatique de purge de fioul  
Mode Power (surpuissance pour les travaux difficiles)  
Décélération automatique  
Filtres à carburant haute capacité

### COMPOSANTS ÉLECTRIQUES :

Ecran couleur multi-fonctions  
Caméra de recul  
Compteur horaires  
Alarme de recul (option)  
Prise et interrupteur gyrophare

### CHÂSSIS :

4 vitesses de translation  
Essieu avant oscillant  
Pied de flèche renforcé  
Lame de nivellement  
Frein à main  
Régulateur de vitesse  
Fonction arrêt d'urgence  
Stabilisateurs  
Différentiel autobloquant

### EQUIPEMENTS DE TRAVAIL :

Flèche double éléments ajustables avec 2 vérins  
Clapet de vérin de flèche avec alarme de levage  
Blocage de sécurité de la flèche

### CABINE :

Cabine climatisée avec essuie glace et liquide de nettoyage,  
pare-soleil, radio MP3 et prise de courant 12V/24V  
Marche pied  
Siège pneumatique  
Volant réglable  
Colonne de direction inclinable  
Grille de protection de toit pour protection niveau 2  
Casquette anti-pluie  
Boîte à outils  
Ceinture de sécurité rétractable

### PERFORMANCES OPÉRATIONNELLES :

Déport angle droit/gauche : 50 / 80 Degré  
Profondeur maxi d'excavation : 4 115 mm  
Hauteur maxi de déchargement : 6 475 mm  
Hauteur mini de déchargement : 2 905 mm  
Hauteur maxi d'excavation : 8 400 mm  
Force de cavage godet : 5 890 kg  
Force de cavage balancier : 3 970 kg  
Force de traction : 5 940 kg  
Vitesse de translation : 5,1 / 9,8 / 29,2 km/h  
Vitesse de rotation tourelle : 10,3 tr/mn

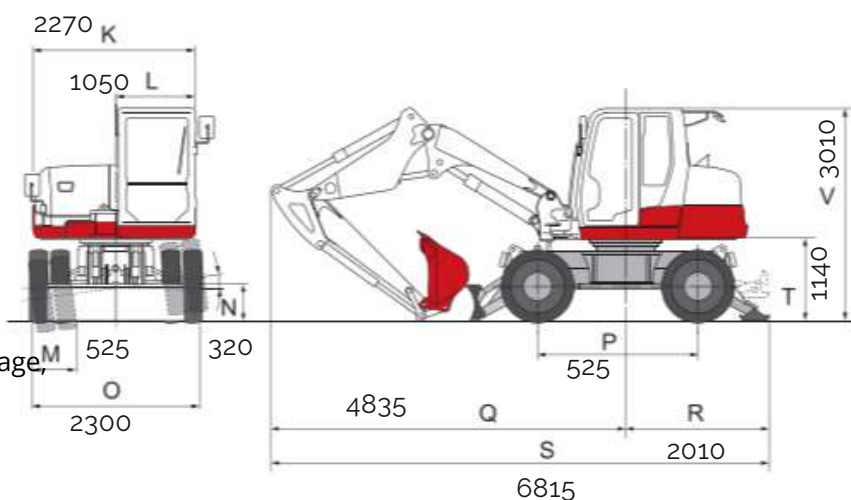

**LEM-EQUIPEMENT**

Vente, maintenance de matériels pour travaux publics, et bâtiments