

MINI PELLE COMPACTE

TB216

CABINE & CANOPY

TAKEUCHI

CARACTERISTIQUES TECHNIQUES TB216

Plage de fonctionnement

	CANOPY	CABINE
A	4090	4090
B	4035	4035
C	2390	2390
D	2060	2055
E	2790	2790
F	3740	3745
G	2705	2710
H	755	760
J	360	365
K	365	360

Dimensions

	CANOPY	CABINE
A	3870	3870
B	985	1055
C	2280	2360
D	1075	1075
E	460	460
F	1155	1155
G	1520	1520
H	980	980
H2	1300	1300
J	230	230
K	205	205
L	1480	1480
M	1155	1155
P	400	400
Q	570	570
R	980	980
R2	1300	1300
S	310	310
T	2800	2800
U	1200	1200
V	80°	80°
W	50°	50°
X	4040	4040

CANOPY

CABINE

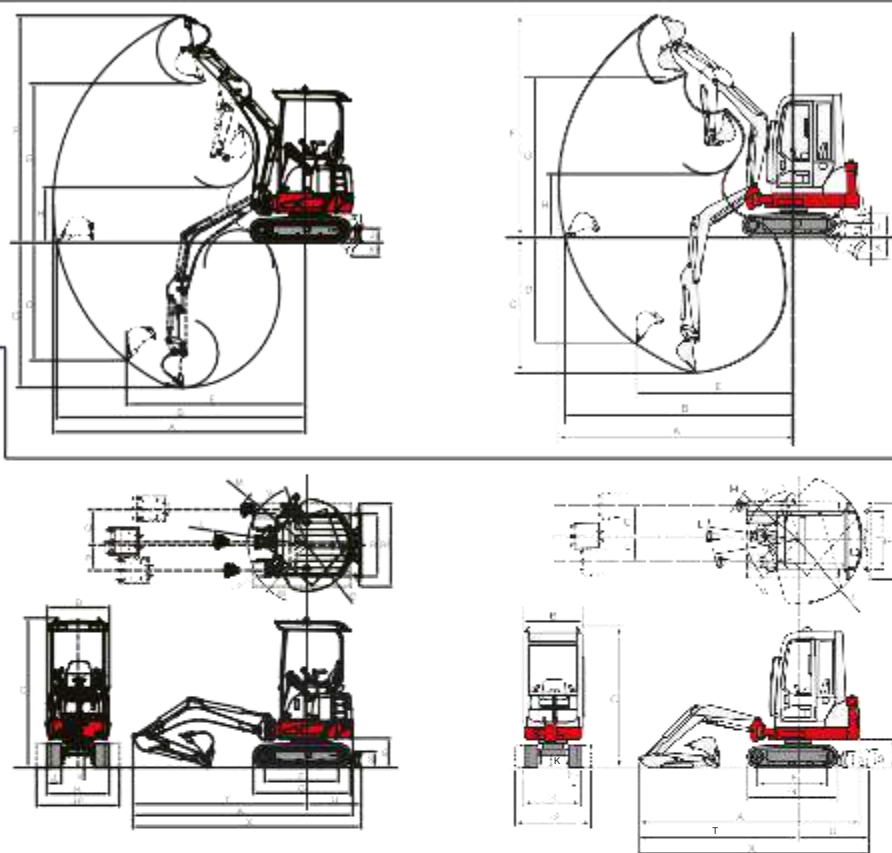

Caractéristiques

Caractéristiques de base / Dimensions	CANOPY	CABINE
Poids (balancier long)	1695 kg	1790 kg
Volume godet standard	0,038 m ³	
Moteur	YANMAR	
Type	3TNV70	
Cylindrée	854 cm ³	
Puissance nominale	15,4 CV - 11,5 kW - 2400 tr/min	
Couple maxi	48,4 à 52,7 Nm	
Consommation pleine charge	3,8 lh	
Longueur en condition de transport	3870 mm	
Largeur	980 mm à 1300 mm	
Longueur des chenilles	1520 mm	
Largeur chenille	230 mm	
Rayon arrière	1075 mm	
Garde au sol	205 mm	
Franchissement	30 degrés	
Type de structure	H	
Siège	A suspension	
Emission sonore	93 dB	
Certification	OPG/TOPS / ROPS	
Réservoir carburant	22 litres	

Caractéristiques opérationnelles (Suite)	CANOPY	CABINE
Profondeur maxi d'excavation	2390 mm	
Hauteur maxi de déchargement	2705 mm	
Hauteur maxi d'excavation	3740 mm	
Déport angle droit / gauche	50° / 80°	
Force de cavage du godet	14 kN	
Force de cavage du balancier	8,2 kN	
Force de traction	19,4 kN	
Longueur du balancier long	1130 mm	
Vitesse de translation	2,2 / 4,2 km/h	
Vitesse de rotation tourelle	9,2 tr/mn	

Système hydraulique	CANOPY	CABINE
Pompe	2 à débit variable / 2 à engrenage	
Pression de fonctionnement maxi P1	210 bars	
P2	210 bars	
P3	200 bars	
P4	34 bars	
Débit d'huile hydraulique P1	16,8 l/min	
P2	16,8 l/min	
P3	10,8 l/min	
P4	6,5 l/min	
Débit ligne auxiliaire primaire	33,6 l/min	
Réservoir Hydraulique	16,1 litres	
Circuit Hydraulique	24,5 litres	

TAKEUCHI

TAKEUCHI FRANCE S.A.S

Parc d'activité des Béthunes
Siège social : 3, avenue de la Mare
CS29258 - SOA

95078 CERGY PONTOISE CEDEX
Tél. : 01 34 64 30 30 - Fax : 01 34 64 08 95
Email : commercial@takeuchi-france.com
www.takeuchi-france.com

Dans votre région distribué par :

Conformément à notre démarche d'améliorations constantes, nous nous réservons le droit de modifier ces spécifications à tout moment sans préavis.

MINI PELLE COMPACTE

TB216

CABINE & CANOPY



TAKEUCHI

TAKEUCHI

TAKEUCHI

TB216 CABINE

TB216 CANOPY

PARTICULARITES

- Moteur conforme aux normes en vigueur (15.4 CV)
- Vérin de flèche positionné en arrière pour une protection optimale
- Chassis rétractable
- Ouverture de la vitre frontale assistée par vérin (cabine)
- Lame longue de type «Heavy duty»
- Elargisseur de lame
- Commutateur de vitesse de déplacement
- Vanne d'arrêt pour le BRH
- Bras long
- Carrosserie acier



CANOPY

EVOLUTION TECHNOLOGIQUE



CABINE

SECURITE

- Tableau de bord écran LCD multifonctions avec avertisseurs sonores
- Phares de cabine et de flèche
- Flexibles externes avec gaines anti-jets
- Cabine et canopy certifiés OPG/TOPS/ROPS
- Clapets de vérins de flèche, balancier et lame (options)
- Ceinture de sécurité

MAINTENANCE ET SERVICE



- Large capot moteur
- Jauge d'huile et carburant très accessible
- Accès aisé au radiateur et aux composants de maintenance
- Rangement outils de graissage

EVOLUTION TECHNOLOGIQUE

- Rétroviseur intérieur
- Contrepoids enveloppant assurant une grande stabilité
- Outils d'entretien aux normes et facile d'accès



UTILISATION

- Ligne auxiliaire double effet: commande standard par pédibulateur



EVOLUTION TECHNOLOGIQUE



- Train de chenilles hydraulique ajustable
- Permet de travailler en milieu étroit en position chenilles rétractées
- Gain de stabilité en position large, facilitant l'augmentation de l'excavation, l'utilisation d'équipements et le travail sur terrain difficile

OPTIONS

- Clapets de vérins de flèche, balancier et lame
- Alarme de translation
- Accumulateur
- Forfait de mise en service levage
- Anti démarrage à clé ou code
- Extincteur à poudre
- Gyrophares magnétiques ou fixes