



TM

**Venieri**  
SPA

**2.63**

~~2.63~~

~~3.63~~

*Plus*

CHARGEUSES



## MOTEUR: TECHNOLOGIE JAPONAISE

Les **Yanmar** moteurs **TNV 88** et **84T** ont été étudié et adapté pour toutes les exigences: **bas impact environnemental, un bas niveau de bruit et de vibrations** font de ces propulseurs des alliés fidèles. Le constant effort pour trouver des solutions répondant aux besoins essentiels à la vie humaine font que **les moteurs Yanmar** sont parmi **les meilleurs** en terme **d'économie d'énergie et d'émissions;** **simplicité** et **fiabilité** sont les 2 principales caractéristiques qui nous les ont fait choisir.



## TRANSMISSION: LA QUALITÉ MONDIALE

Il y a tant de façon de transmettre la puissance mais 1 seule et capable de satisfaire les clients les plus exigeants: les laboratoires de **Venieri** et **Bosch-Rexroth** ont travaillé ensemble pour mettre au point **une des meilleurs combinaisons possibles: la transmission à haute pression** (une transmission à haute efficacité à **500 bars**). **L'efficacité** générale des chargeuses VENIERI et ainsi **augmenté de 11%:** essayez la et vous en aurez la preuve.



Performances à haute efficience  
Force de traction F [kN]

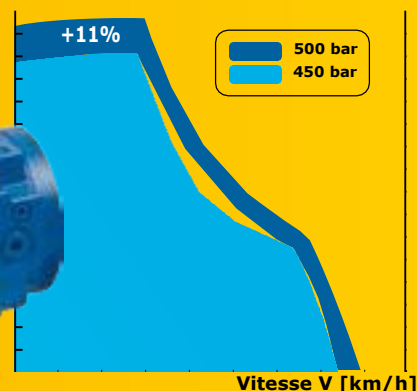

## ESSIEUX: TOUJOURS DE TAILLE SUPÉRIEURE

Le choix de la **double fixation** d'une part garanti une **extrême fiabilité e rigidité du châssis** même après **8.000/10.000 h** de travail et d'autre part confirme notre philosophie constructive: **des machines de petite taille mais conçues et construites comme nos "grandes"!** L'oscillation postérieure de 18° garantie une parfaite stabilité et sécurité en phase de travail et déplacement.



## GRAISSAGE: REGROUPÉ POUR PLUS DE COMMODITÉ

Pour toute mécanique la **maintenance** est fondamentale: chez VENIERI nous l'avons rendue plus **facile** et **accessible à tous**, nos machines sont conçues pour qu'on en prenne soin en toute sécurité. Exemple, **grâce à ses 3 points de graissage regroupé** il est facile de tenir sous contrôle **l'essieux antérieur et l'articulation.**





# 2.63C

## CARACTERISTIQUES TECHNIQUES



### CHARGEUSE ARTICULEE › CINÉMATIQUE "Z"

#### MOTEUR DIESEL

Moteur: 4 cylindres, injection indirecte, refroidissement à eau et filtration sèche. Moteur respectant les directives CE 97/68 – stage IIIA

Type.....	Yanmar 4TNV88
Puissance maximale .....	kW - 50 CV
Régime moteur tr/min .....	3.000
Puissance ISO/TR 14396 .....	kW - 48 CV
Puissance EEC/80/1269.....	kW - 48 CV
Alésage .....	mm 88
Course .....	mm 90
Cylindrée .....	cm <sup>3</sup> 2.190

#### SYSTEME ELECTRIQUE

Batterie.....	12 Volt
Capacité EN 60095-1 .....	80 Ah - 770 A
Alternateur .....	65 A
Alarme sonore de recul.....	Standard
Cablages conforme aux normes .....	P 67 e DIN 40050

#### TRANSMISSION

Hydrostatique à circuit fermé avec régulation de puissance et pompe et moteur à cylindrée variable. Deux vitesses AV/AR à commande électrique et levier unique.

	avant	arrière
1 <sup>ère</sup> Vitesse Km/h	0÷7	0÷7
2 <sup>ème</sup> Vitesse Km/h	0÷20	0÷20

#### ESSIEUX

4 roues motrices.  
Reducteurs epicycloïdaux dans chaque roue.  
Essieu avant rigide. Essieu arrière oscillant à 20°. Boîtier de renvoi sur essieu arrière avec transfert du mouvement aux essieux avant et arrière par cardans. Différentiel autobloquant proportionnel automatique sur l'essieu antérieur (option sur l'essieu postérieur).

#### DISPOSITIF DE FREINAGE

Frein de service: hydraulique à tambour sur essieu antérieur agissant sur les 4 roues. Frein de stationnement, mécanique agissant sur le frein de service.

#### PNEUMATIQUES

Standard .....	12.0/75-18 12pr
Option .....	10.5-18 10pr • 12.5-18 10pr • 15.5/55 R18

#### CIRCUIT DE DIRECTION

Direction assistée hydraulique LOAD SENSING.

Angle de braquage .....	80°
Rayon de rotation intérieur des pneumatiques ...	mm 2.193
Rayon de rotation extérieur des pneumatiques ..	mm 3.790
Rayon de rotation extérieur à la benne .....	mm 4.210

#### CIRCUIT HYDRAULIQUE

Pompe unique à engrenage avec régulateur prioritaire LOAD SENSING pour le circuit de Direction. Distributeur hydraulique à 2 éléments. Radiateur d'huile hydraulique. Filtre retour pour le débit de retour total. Levier de commande des mouvements de la benne (4 mouvements) et commande des auxiliaires à 3 positions.

Débit maxi .....	lt/1'	60
Pression de travail du chargeur .....	bar	200
Pression de travail de la direction .....	bar	190
Vérin de levage .....	mm	70x937
Vérin de cavage du godet .....	mm	80x395

#### CAPACITEES

Moteur .....	lt	8
Essieu Avant .....	lt	5,8
Essieu arrière + boîtier de renvoi .....	lt	6,5
Circuit hydraulique .....	lt	57
Circuit de freinage .....	lt	1,1
Gasoil .....	lt	70
Refroidissement .....	lt	10

#### CARACTERISTIQUES TECHNIQUES

Contenance de la benne (Standard) .....	m <sup>3</sup>	0,70
Largeur de la benne (Standard).....	mm	1.700
Charge de basculement - frontale .....	kg	3.000
Charge de basculement - Braqué à 40° .....	kg	2.700
Capacité de levage à hauteur maxi.....	kg	2.700
Hauteur de déchargement à l'axe.....	mm	3.100
Hauteur de déchargement à 43° .....	mm	2.450
Distance de déchargement à 43°.....	mm	650
Force d'arrachement.....	kg	4.700

#### DIMENSIONS & POIDS

Longueur maxi totale.....	mm	4.800
Largeur maxi totale.....	mm	1.700
Hauteur maxi.....	mm	2.460
Empattement .....	mm	1.320
Largeur extérieur aux pneumatiques .....	mm	1.640
Entre-axe .....	mm	1.950
Garde au sol.....	mm	370
Poids opérationnel .....	kg	4.150
Poids total en charge autorisé .....	kg	4.800

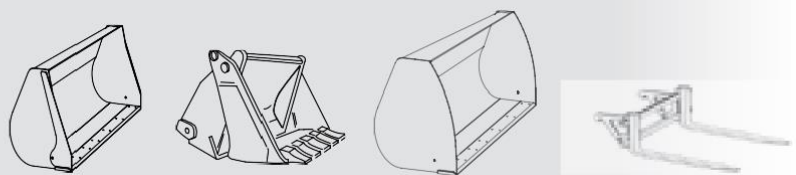
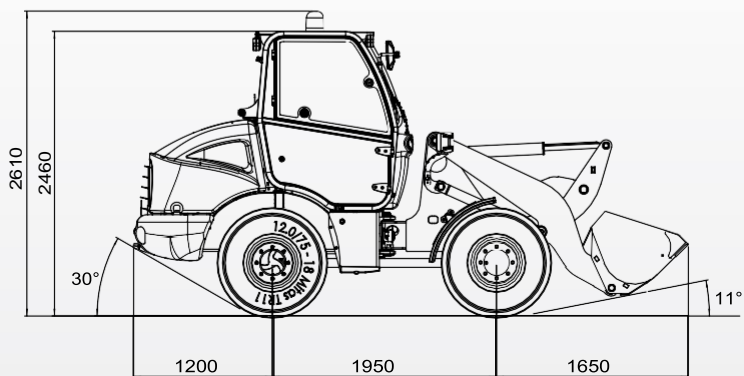
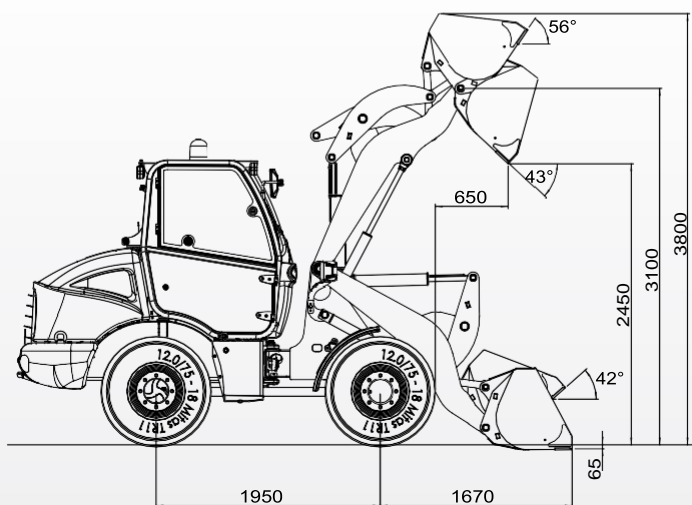

## PRESTATIONS

		BENNE STANDARD	BENNE 4X1	BENNE MATÉRIAUX LEGERS	FOURCHES
Contenance maxi de la benne (SAE)	m <sup>3</sup>	0,75	0,6	1,2	/
Largeur de la benne	mm	1.700	1.700	1.900	/
Poids de la benne	kg	250	250	350	/
Hauteur maxi operationnelle	mm	3.800	3.750	3.850	/
Longueur de fourches standards	mm				1.000
Longueur de fourches longues (options)	mm				1.200
Hauteur de déchargement à l'axe	mm	3.100	3.100	3.100	/
Angle de déchargement	°	43°	43°	43°	/
Hauteur de déchargement	mm	2.450	2.500	2.400	/
Distance de déchargement	mm	650	600	700	/
Distance de déchargement maxi	mm	1.450	1.400	1.500	/
Charge de basculement à la benne direction droite	kg	3.000	2.900	2.700	/
Charge de basculement à la benne direction à 40°	kg	2.700	2.600	2.400	/
Charge de basculement aux fourches direction à 40°	kg				2.200
Charge operationnelle aux fourches EN 474-3 (80%)	kg				1.760
Charge operationnelle aux fourches EN 474-3 (60%)	kg				1.400
Force d'arrachement	kg	4.700	5.100	4.400	/
Longueur totale	mm	4.800	4.750	4.800	/
Rayon de rotation extérieur à la benne	mm	4.200	4.000	4.300	/
Poids total	kg	4.150	4.200	4.200	/



**Venieri**  
ORIGINAL  
SPARE PARTS

## EQUIPEMENT

	2.63C	<i>Plus</i> 2.63C	3.63G
› Avertisseur sonore	•	•	•
› Bouchon à clé pour le réservoir du carburant	•	•	•
› Godet avec dents boulonnées	•	•	•
› Cabine ROPS/FOPS avec climatisation, essuie-glaces avant et arrière avec lave-glaces	•	•	•
› Trousse à outils d'entretien	•	•	•
› Catalogues pieces détachées	•	•	•
› Ceinture de sécurité	•	•	•
› Différentiel sur le pont avant avec verrouillage au 100%, activable électriquement	•	•	•
› Dispositif de sécurité pour le blocage des vérins de flèche et balancier	•	•	•
› Indicateur électrique de position du godet	•	•	•
› Feux de travail	•	•	•
› Crochet d'attelage	•	•	•
› Insonorisation	•	•	•
› Gyrophare	•	•	•
› Manuel d'utilisation et d'entretien	•	•	•
› Homologation pour la circulation routière	•	•	•
› Rétroviseurs latéraux	•	•	•
› Tableau de bord complet	•	•	•
› Attache rapide mécanique ou hydraulique	0	0	0
› Godet mélangeur	0	0	0
› Godet 4 en 1	0	0	0
› Réglage de la vitesse d'avancement	0	0	0
› Fourches à palette	0	0	0
› Différentiel autobloquant proportionnel sur essieu posterieur	0	--	0
› Différentiel sur le pont avant avec verrouillage au 100%, activable électriquement sur le même pont et "OPEN" sur le pont arrière.	•	--	0
› Raboteuse pour asphalt/ciment	0	0	0
› Fraise à neige	0	0	0
› Lame chasse-neige	0	0	0
› Lame niveleuse avec réglage de l'inclinaison	0	0	0
› Marteau piqueur hydraulique	0	0	0
› Balayeuse à brosse	0	0	0
› Trancheuse	0	0	0

• Standard ○ Optionnel -- Pas disponible



Via Piratello, 106 - 48022 Lugo (RA) ITALIE  
Tel. +39 0545 904411 Fax +39 0545 30389  
e-mail: info@vf-venieri.com www.vf-venieri.com

**Service de Pieces Detachees**  
Tel. +39 0545 904429 Fax +39 0545 24555  
e-mail: ricambi@vf-venieri.com